

IASO®

Better Outside

CATALOGUE
CATALOGUE

FRANÇAIS
ENGLISH

PARASOLS
PARASOLS

SPECIAL COLLECTION
2026



We bring people together.

Pioneering shades as spaces meant to be lived.

Spaces to breathe, rest, connect, and celebrate.

Our products are made for a joyful living.

Every step is guided by a pursuit of excellence and
exceptional attention to detail is at the heart of everything we do.

We transform open spaces into places where life happens,
spaces where people build their memories, where stories are born.

Because we believe life is

Better Outside

QUATRE DÉCENNIES D'EXCELLENCE

40 years of outstanding
sun shading



In 1984, we began a journey in the world of sun shading. Awnings, parasols, and pergolas marked our beginnings, quickly establishing us as one of the most iconic brands in the Iberian Peninsula.

Over the years, our vision led us to specialize in outdoor textile solutions, expanding our focus to Pools and Textile Architecture. This direction allowed us to cross borders, bringing our creations to over 36 countries.

In 2024, we celebrate 40 years of transforming outdoor spaces into settings where stories come to life, reaffirming our position as international leaders in textile solar shading.



En 1984, nous avons entamé un voyage dans l'univers de la protection solaire. Stores, parasols et pergolas ont marqué nos débuts, nous établissant rapidement comme l'une des marques les plus emblématiques de la péninsule ibérique.

Au fil des années, notre vision nous a conduits à nous spécialiser dans les solutions textiles pour les espaces extérieurs, en élargissant nos activités aux Piscines et à l'Architecture Textile. Cette orientation nous a permis de franchir les frontières, en portant nos créations dans plus de 36 pays.

En 2024, nous célébrons 40 ans à transformer les espaces extérieurs en lieux où les histoires prennent vie, en nous réaffirmant comme une référence internationale en matière de protection solaire textile.

*FOUR
DECADES OF
EXCELLENCE*



NOTRE IDENTITÉ

Chez IASO, évoluer signifie prendre soin de chaque détail, en allant au-delà de la simple fonctionnalité pour créer des expériences qui inspirent. Aujourd'hui, guidés par nos valeurs fondamentales, nous continuons de regarder vers l'avenir avec un engagement inébranlable envers l'innovation et la connexion.

ÉLÉGANCE ET INGÉNIERIE

Chez IASO, l'ingénierie devient un art. Chaque design est conçu pour atteindre l'harmonie parfaite entre une fonctionnalité irréprochable et une esthétique inspirante. Avec des lignes épurées et des détails soignés, nos solutions traversent le temps, créant des espaces aussi impressionnants qu'utiles.

QUALITÉ ET INNOVATION

Pour nous, l'excellence n'est pas une destination, mais un chemin en constante évolution. Grâce à notre équipe de R+D+I, nous imaginons de nouvelles façons de donner vie à des produits qui combinent efficacité technique et solutions visionnaires.

CONNEXION HUMAINE

Nous croyons au pouvoir des espaces pour rassembler les personnes. Chacun de nos projets est conçu pour susciter des émotions et inviter à partager des moments uniques. Notre engagement commence dès le premier contact et se poursuit bien au-delà, en accompagnant nos clients à chaque étape avec une approche attentive et chaleureuse.



OUR IDENTITY

At IASO, evolving means paying attention to every detail, transcending functionality to create experiences that inspire. Today, guided by our core values, we continue to look to the future with an unwavering commitment to innovate and connect.

ELEGANCE AND ENGINEERING

At IASO, engineering becomes art. Each design is crafted to find the perfect balance between flawless functionality and inspiring aesthetics. With clean lines and precise details, our solutions transcend time, creating spaces that are as impactful as they are practical.

QUALITY AND INNOVATION

For us, excellence is not a destination but a constant journey. From our R&D team, we envision new ways to bring products to life that combine technical efficiency with visionary solutions.

HUMAN CONNECTION

We believe in the power of spaces to bring people together. Each of our projects is designed to evoke emotions, inviting the sharing of unique moments. Our commitment starts with the first contact and extends well beyond, supporting our clients at every stage with a close and thoughtful approach.

SPECIAL COLLECTION

— 11
17
23
29
35
41
47
52

62

SPECIAL COLLECTION

La Special Collection d'IASO réunit des parasols haut de gamme conçus pour les terrasses de luxe et les espaces HORECA, avec une attention particulière portée au design soigné, à la technologie avancée et à la personnalisation afin de créer des extérieurs uniques.

IASO's Special Collection brings together high-end parasols designed for luxury terraces and HORECA spaces, with a focus on refined design, advanced technology and customisation to create unique outdoor environments.





De grands
moments
sous un
grand
parasol

*Great
moments
under a great
parasol*

AZORES
PLUS



Conçu pour les grandes terrasses et les espaces ouverts, Azores Plus devient le point central de chaque environnement, créant un refuge élégant et exclusif.

Avec les plus grandes dimensions de toute la gamme, Azores Plus offre une protection fiable et durable, se distinguant par sa structure robuste et sa présence imposante.

Designed for large terraces and open spaces, the Azores Plus becomes the focal point in any setting, creating an elegant and exclusive shelter.

With the largest dimensions in the entire range, Azores Plus offers reliable and lasting shading, standing out for its robust structure and imposing presence.



CONFIGURATION

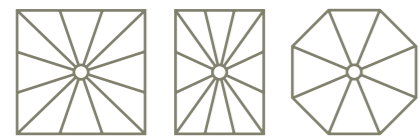

DIMENSIONS DIMENSIONS

À 56 m²
To 56 m²

OUVERTURE OPENING

Commande manuelle par manivelle. Option moteur.
Manual operation by crank drive. Motor option.

APPARENCE APPEARANCE



Les parasols de la Special Collection sont entièrement personnalisables. Découvrez toute notre gamme de toiles et de laques avec nos experts.

The parasols from the Special Collection are fully customizable. Discover our full range of fabrics and finishes with our specialists.

ACCESSOIRES ACCESSORIES

- Éclairage LED sur le mât
LED Lighting in pole
- Éclairage SPOT sur les baleines
SPOT Lighting in ribs
- Jupe lumineuse
Lighting valance
- Rideaux latéraux
Side curtains
- Absorbrella
Absorbrella
- Gouttières d'union
Gutters
- Possibilité de signalisation
Possibility of printing
- Climatisation
Air conditioning
- Télécommande
Remote control

APPLICATIONS APPLICATIONS



Resort
Resort



Hôtel
Hotel



Restaurant
Restaurant



Architecture et
Design d'Intérieur
Architecture and
Interior Design



Ombre
accueillant,
innovation
sans limites

*Enveloping
shade,
innovation
without
limits*

AZORES



Azores est le parasol le plus performant. Il offre une protection complète pour votre terrasse, garantissant un confort maximal pour une expérience mémorable et chaleureuse.

Ce modèle se distingue par sa taille et son adaptabilité, avec des options de personnalisation incluant un éclairage et des rideaux latéraux, transformant tout espace en un lieu fonctionnel durant les quatre saisons de l'année.

Azores is the most effective parasol. It offers full shading for your terrace, providing maximum comfort for a memorable and welcoming experience.

This model stands out for its size and adaptability, with customization options that include lighting and side curtains, making any space functional throughout all four seasons.

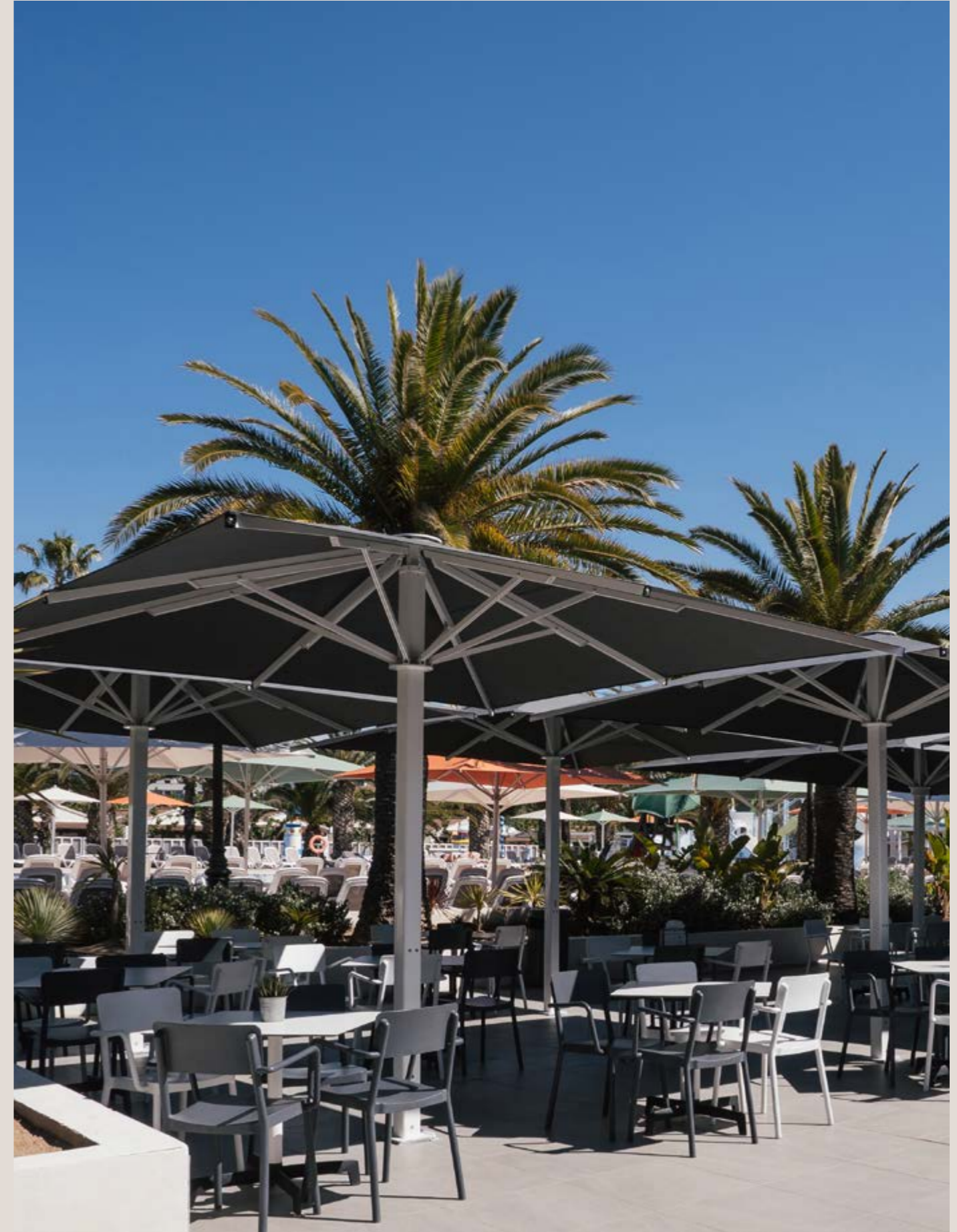

CONFIGURATION

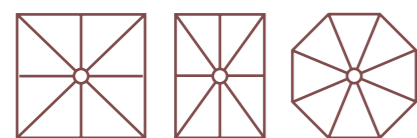

DIMENSIONS DIMENSIONS

À 36 m²
To 36 m²

OUVERTURE OPENING

Commande manuelle par manivelle. Option moteur.
Manual operation by crank drive. Motor option.

APPARENCE APPEARANCE



Les parasols de la Special Collection sont entièrement personnalisables.
Découvrez toute notre gamme de toiles et de laques avec nos experts.

The parasols from the Special Collection are fully customizable.
Discover our full range of fabrics and finishes with our specialists.

ACCESSOIRES ACCESSORIES

- Éclairage LED sur les baleines et le mât
LED Lighting in ribs and pole
- Gouttières d'union
Gutters
- Jupe lumineuse
Lighting valance
- Possibilité de signalisation
Possibility of printing
- Rideaux latéraux
Side curtains
- Climatisation
Air conditioning
- Absorbrella
Absorbrella
- Télécommande
Remote control

APPLICATIONS APPLICATIONS



Resort
Resort



Hôtel
Hotel



Restaurant
Restaurant



Bar
Bar



Cafétéria
Cafeteria



Architecture et
Design d'Intérieur
Architecture and
Interior Design



Espaces
ouverts,
ombre sans
obstacles

*Open spaces,
shade
without
obstacles*

AZORES D



Redécouvrez la liberté de votre terrasse avec un design offrant une protection continue, idéal pour ceux qui apprécient chaque centimètre de leur espace.

Avec son mât décentré, Azores D redéfinit le concept de terrasse en créant des ambiances épurées. Sa structure robuste et moderne offre une protection haut de gamme avec toutes les fonctionnalités du modèle Azores.



Rediscover the freedom of your terrace with a design that offers continuous shading, perfect for those who value every inch of their space.

With its offsetpole, the Azores D redefines the concept of terraces, creating open spaces. Its robust and modern structure provides high-quality shading with all the features of the Azores model.



CONFIGURATION

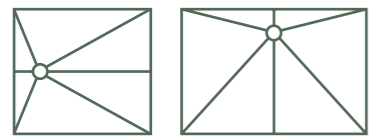

DIMENSIONS DIMENSIONS

À 15,75 m²
To 15.75 m²

OUVERTURE OPENING

Commande manuelle par manivelle.
Manual operation by crank drive.

APPARENCE APPEARANCE



Les parasols de la Special Collection sont entièrement personnalisables.
Découvrez toute notre gamme de toiles et de laques avec nos experts.

The parasols from the Special Collection are fully customizable.
Discover our full range of fabrics and finishes with our specialists.

ACCESSOIRES ACCESSORIES

- Éclairage LED sur les baleines et le mât
LED Lighting in ribs and pole
- Gouttières d'union
Gutters
- Jupe lumineuse
Lighting valance
- Possibilité de signalisation
Possibility of printing
- Rideaux latéraux
Side curtains
- Climatisation
Air conditioning
- Absorbrella
Absorbrella
- Télécommande
Remote control

APPLICATIONS APPLICATIONS



Resort
Resort



Hôtel
Hotel



Restaurant
Restaurant



Bar
Bar



Cafétéria
Cafeteria



Architecture et
Design d'Intérieur
Architecture and
Interior Design



Simplicité
et élégance
dans chaque
ligne

*Simplicity
and elegance
in every line*

INDUS



Conçu pour ceux qui apprécient l'esthétique subtile, Indus se déploie avec l'aisance de sa nature minimaliste et intemporelle.

Designed for those who appreciate subtle aesthetics, the Indus unfolds with the ease of its minimalist and timeless character.

Conçu à partir de lignes épurées et stylisées, Indus intègre un système ergonomique d'ouverture et de fermeture qui facilite son utilisation quotidienne, offrant une expérience confortable aux établissements soucieux du moindre détail de leur image.

Crafted from straight, simple lines, Indus incorporates an ergonomic opening and closing system that facilitates daily use, providing a comfortable experience for establishments that care about their image down to the last detail.

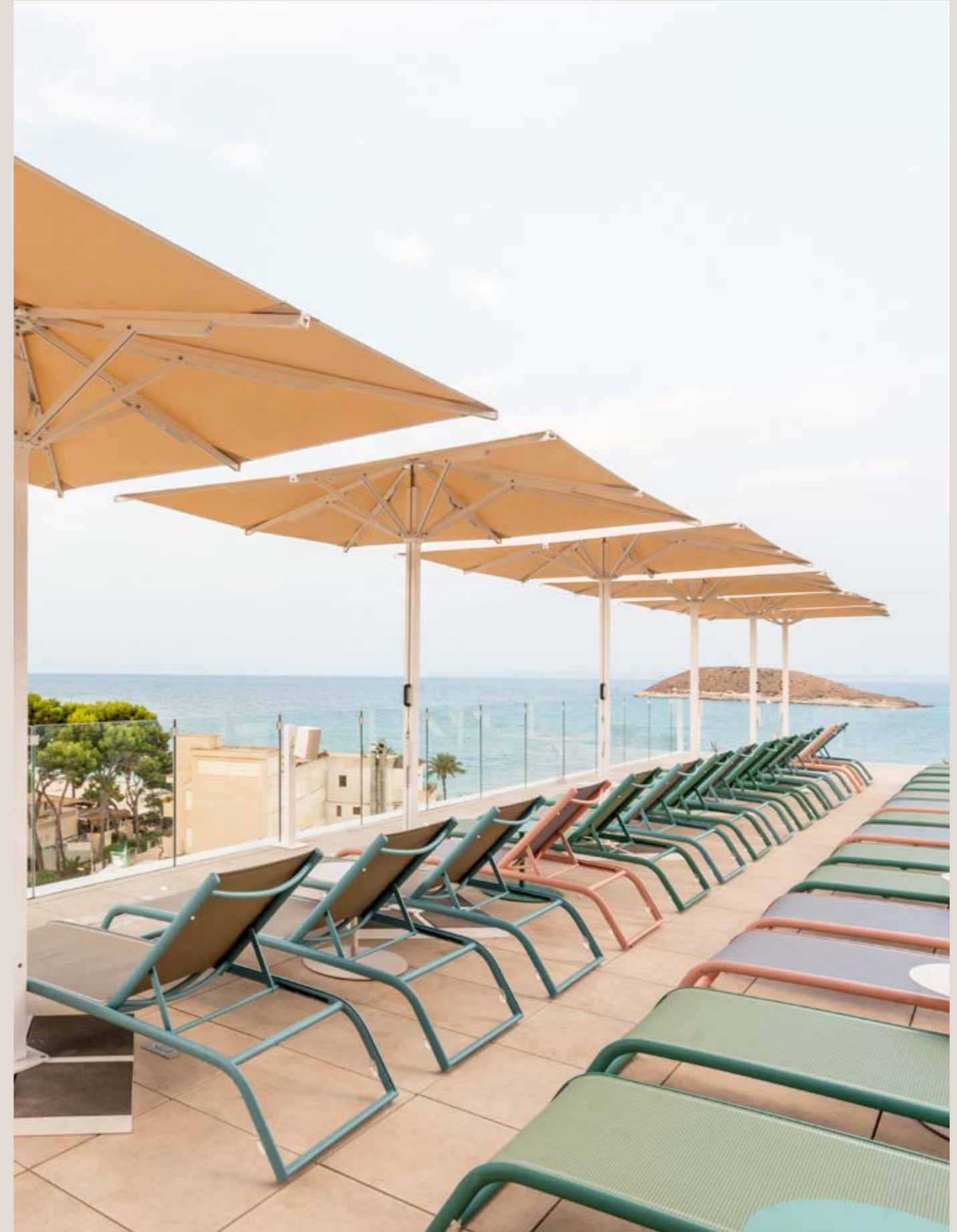

CONFIGURATION

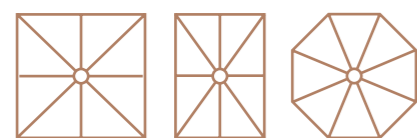

DIMENSIONS DIMENSIONS

À 16 m²
To 16 m²

OUVERTURE OPENING

Manuel avec tirette.
Manual using a tensioning lever.

APPARENCE APPEARANCE



Les parasols de la Special Collection sont entièrement personnalisables.
Découvrez toute notre gamme de toiles et de laques avec nos experts.

The parasols from the Special Collection are fully customizable.
Discover our full range of fabrics and finishes with our specialists.

ACCESSOIRES ACCESSORIES

- Éclairage LED sur les baleines et le mât
LED Lighting in ribs and pole
- Rideaux latéraux
Side curtains
- Gouttières d'union
Gutters
- Possibilité de signalisation
Possibility of printing
- Climatisation
Air conditioning

APPLICATIONS APPLICATIONS



Resort
Resort



Hôtel
Hotel



Restaurant
Restaurant



Bar
Bar



Cafétéria
Cafeteria

Simplicité et
protection
en parfaite
harmonie

*Simplicity
and shading
in perfect
harmony*

INDUS D





Indus D apporte une nouvelle dimension à la terrasse, offrant une ombre fluide et harmonieuse qui valorise l'espace avec une élégance discrète.

Son mât décentré et sa maniabilité ergonomique offrent un espace dégagé et fonctionnel, idéal pour une utilisation quotidienne sans renoncer à une expérience unique en plein air.

The Indus D gives a new dimension to the terrace, offering fluid and harmonious shade that enhances the space with discreet elegance.

Its offset pole and ergonomic handling provide an organized and functional space, ideal for everyday use without sacrificing a unique outdoor experience.



CONFIGURATION

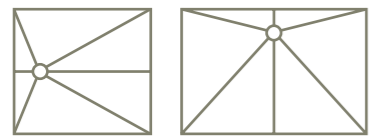

DIMENSIONS DIMENSIONS

À 12 m²
To 12 m²

OUVERTURE OPENING

Manuel avec tirette.
Manual using a tensioning lever.

APPARENCE APPEARANCE



Les parasols de la Special Collection sont entièrement personnalisables.
Découvrez toute notre gamme de toiles et de laques avec nos experts.

The parasols from the Special Collection are fully customizable.
Discover our full range of fabrics and finishes with our specialists.

ACCESSOIRES ACCESSORIES

- Éclairage LED sur les baleines et le mât
LED Lighting in ribs and pole
- Rideaux latéraux
Side curtains
- Gouttières d'union
Gutters
- Possibilité de signalisation
Possibility of printing
- Climatisation
Air conditioning

APPLICATIONS APPLICATIONS



Resort
Resort



Hôtel
Hotel



Restaurant
Restaurant



Bar
Bar



Cafétéria
Cafeteria



Ambiance
accueillante,
style
impeccable

*Cozy
atmosphere,
impeccable
style*

IBIZA



Le modèle Ibiza offre une protection et une sophistication, tout en mêlant l'élégance et le design dans tout recoin.

Avec son mât rond élancé et sa structure légère, il apporte confort et fonctionnalité, s'adaptant avec polyvalence à tout environnement.

The Ibiza offers shading and sophistication, combining elegance and design in every corner.

With its slim, roundpole and lightweight structure, it provides comfort and functionality, adapting with versatility to any environment.



CONFIGURATION

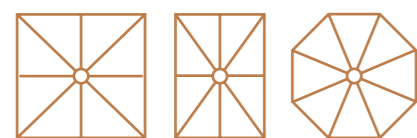

DIMENSIONS DIMENSIONS

À 12,56 m²
To 12,56 m²

OUVERTURE OPENING

Manuelle par poignée et poignée de traction.
Manual with rope pull.

APPARENCE APPEARANCE



Les parasols de la Special Collection sont entièrement personnalisables.
Découvrez toute notre gamme de toiles et de laques avec nos experts.

The parasols from the Special Collection are fully customizable.
Discover our full range of fabrics and finishes with our specialists.

ACCESSOIRES ACCESSORIES

- Éclairage LED sur les baleines
LED Lighting in ribs
- Rideaux latéraux
Side curtains
- Gouttières d'union
Gutters
- Possibilité de signalisation
Possibility of printing

APPLICATIONS APPLICATIONS





Ton style,
ton espace
sans limites

*Your style,
your space
without
limits*

IBIZA D



Ibiza D implémente le mât décentré caractéristique du modèle le plus léger de la gamme, créant des espaces originaux où se déroulent des histoires.

Avec son mât décentré et son design ergonomique, Ibiza D est l'option idéale pour profiter de chaque recoin avec la polyvalence qui fait la différence.

Ibiza D implements the characteristic offsetpole in the lightest model of the range, creating original spaces where stories happen.

With its offsetpole and ergonomic design, Ibiza D is the ideal choice to enjoy every corner with the versatility that makes the difference.



CONFIGURATION



DIMENSIONS DIMENSIONS

À 7,5 m².
To 7,5 m²

OUVERTURE OPENING

Manuel à l'aide de corde et de poulie.
Manual with rope pull.

APPARENCE APPEARANCE



Les parasols de la Special Collection sont entièrement personnalisables.
Découvrez toute notre gamme de toiles et de laques avec nos experts.

The parasols from the Special Collection are fully customizable.
Discover our full range of fabrics and finishes with our specialists.

ACCESSOIRES ACCESSORIES

- Éclairage LED sur les baleines
LED Lighting in ribs
- Rideaux latéraux
Side curtains
- Gouttières d'union
Gutters
- Possibilité de signalisation
Possibility of printing

APPLICATIONS APPLICATIONS



PERSONNALISATION ET ACCESSOIRES

CUSTOMISATION AND ACCESSORIES

Chez IASO, nous comprenons que chaque projet est unique. C'est pourquoi nous proposons une sélection d'accessoires innovants et de techniques de personnalisation qui permettent d'aller plus loin dans vos idées. Chaque élément est conçu pour transformer les espaces extérieurs en expériences inoubliables.

At IASO, we understand that every project is unique. That is why we offer a selection of innovative accessories and customisation techniques that allow you to take your ideas further. Each element is designed to transform outdoor spaces into unforgettable experiences.



OPTIONS DE COULEUR COLOUR OPTIONS



Chez IASO, nous pouvons obtenir la couleur que vous imaginez. Consultez nos experts pour les couleurs personnalisées.

At IASO, we can achieve any colour you can imagine. Consult our experts about custom colours.

BÂCHES FABRICS

ACRYLIQUE FORCE ACRYLIC



POLYESTER SPARK



ACRYLIQUE SOLRAIN ACRYLIC



PVC PORT



ALUMINIUM ALUMINIUM

BRILLANT GLOSS

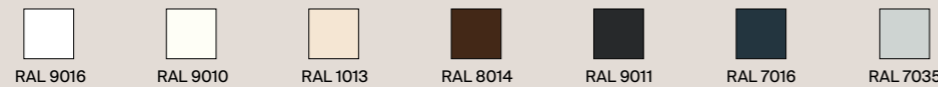

TEXTURÉ TEXTURIZED



FINITION BOIS WOOD EFFECT

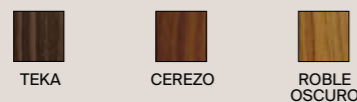

SIGNALÉTIQUE ET IMPRESSION NUMÉRIQUE SIGNAGE AND DIGITAL PRINTING



Personnalisez vos parasols, stores et pergolas avec marquage et impression numérique. Nous réalisons des projets uniques avec des designs exclusifs, des logos et des messages sur mesure. Des solutions durables et élégantes pour garantir à votre marque une visibilité constante avec une image professionnelle et séduisante.

Customise parasols, awnings and pergolas with lettering and digital printing. We create unique projects with exclusive designs, logos and tailored messages. Durable and elegant solutions to keep your brand always visible with a professional and attractive image.

- DESIGNS EXCLUSIFS
EXCLUSIVE DESIGNS
- HAUTE QUALITÉ
HIGH QUALITY
- POLYVALENCE
VERSATILITY
- IMPACT VISUEL
VISUAL IMPACT
- IDÉAL POUR LES RESTAURANTS, CAFÉS ET HÔTELS
IDEAL FOR RESTAURANTS, CAFÉS AND HOTELS



LAMBREQUIN LUMINESCENTE

LUMINESCENT SKIRT



Le lambrequin luminescent d'IASO n'est pas un simple accessoire – c'est une déclaration de visibilité et de design. Conçu spécialement pour les restaurants, cafés et hôtels, cet élément transforme vos parasols et stores en points focaux, mettant en valeur votre marque dans les espaces extérieurs à la tombée de la nuit.

IASO's luminescent skirt is not just an accessory – it's a statement of visibility and design. Created especially for restaurants, cafés, and hotels, this feature transforms your parasols and awnings into focal points, highlighting your brand in outdoor spaces at dusk.

- VISIBILITÉ NOCTURNE
NIGHT-TIME VISIBILITY
- RENFORCEMENT DE LA MARQUE
BRAND REINFORCEMENT
- ATTRAIT ESTHÉTIQUE
AESTHETIC APPEAL
- ADAPTABILITÉ
ADAPTABILITY
- IDEAL PARA RESTAURANTES,
CAFETERÍAS Y HOTELES
IDEAL PARA RESTAURANTES,
CAFÉS E HOTÉIS

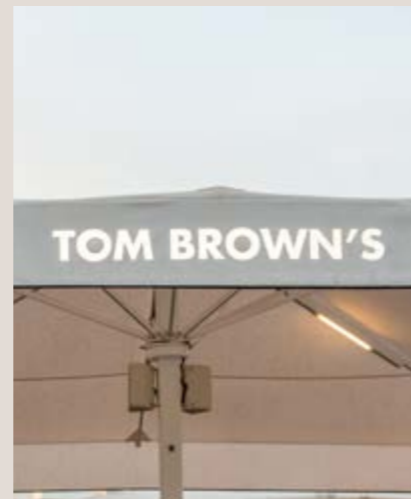

BASES

ANCRÉ AUX FONDATIONS ANCHORED TO FOUNDATIONS

ENCASTRÉE AVEC COUVERCLE RABATTABLE
RECESSED WITH HINGED COVER



PLAQUE ANCRÉE AU SOL
ANCHOR PLATE FIXED TO GROUND



JARDINIÈRES PLANTER BOXES

MÉTALLIQUE MOBILE
MOBILE METALLIC

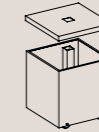

MÉTALLIQUE
METAL

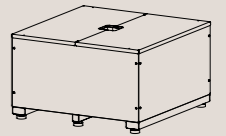

DE SUPERFICIE EN SURFACE

CADRE POUR DALLES
FRAME FOR STONES

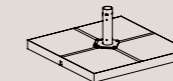

MOBILES AVEC ROULETTES
MOBILE BASES WITH WHEELS

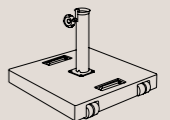

CROIX POUR DALLES
CROSS BASE FOR STONES

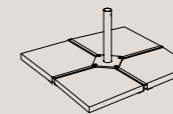

PLAQUE EMPILABLE
APILABLE SHEET METAL BASE



CLIMATISATION *AIR CONDITIONING*

IASO conçoit des solutions de climatisation pour profiter des espaces extérieurs toute l'année, avec des systèmes de protection contre le vent et un chauffage intégré qui apportent confort et continuité en toute saison.

IASO designs air conditioning solutions to enjoy outdoor spaces all year round, with wind protection systems and integrated heating that provide comfort and continuity in any season.

Écrans *Partitions*

Nos écrans créent des espaces protégés du vent et de la pluie sans compromettre la vue ni le design. Fabriqués avec des matériaux résistants et des finitions élégantes, ils sont idéaux pour les terrasses de restaurants et de cafés souhaitant offrir du confort quelles que soient les conditions climatiques.

Our partitions create protected spaces from wind and rain without compromising the view or design. Made from durable materials with elegant finishes, they are ideal for restaurant and café terraces looking to offer comfort in any weather condition.



Fermetures latérales *Side enclosures*

Les fermetures latérales offrent intimité et confort tout en protégeant du vent et de la pluie. Avec de nombreuses options de personnalisation, elles sont idéales pour créer des environnements chaleureux et protégés dans les espaces commerciaux et résidentiels.

Side enclosures provide privacy and comfort while shielding from wind and rain. With multiple customisation options, they are perfect for creating cosy and protected environments in both commercial and residential spaces.



Gouttières de jonction *Joint Rain Gutter*

Les gouttières de jonction créent un canal efficace entre les parasols, permettant un drainage contrôlé de la pluie sans perturber les zones protégées. Conçues pour s'intégrer discrètement à la structure, ces gouttières améliorent non seulement la fonctionnalité de l'espace, mais garantissent également que l'esthétique soit préservée.

The joint rain gutters create an efficient channel between parasols, allowing controlled rain drainage without disrupting protected areas. Designed to integrate discreetly into the structure, these gutters not only enhance the functionality of the space but also ensure that aesthetics are preserved.



Chauffage *Heating*

Nos systèmes de chauffage sont conçus pour maintenir le confort sur les terrasses et les espaces extérieurs pendant les saisons froides. Grâce à une technologie efficace et discrète, ils sont le complément idéal pour garantir une expérience chaleureuse à tout moment.

Our heating systems are designed to maintain comfort on terraces and outdoor spaces during the colder seasons. With efficient and discreet technology, they are the perfect complement to ensure a cosy experience at any time.



OPTIONS DE MOTORISATION ET D'AUTOMATISATION *OPÇÕES DE MOTORIZAÇÃO E AUTOMAÇÃO*

Découvrez les options de motorisation et d'automatisation disponibles pour les parasols Azores et Azores Plus IASO.

Discover the motorisation and automation options available for IASO Azores and Azores Plus parasols.

Des systèmes conçus pour apporter confort, contrôle et sécurité dans l'utilisation quotidienne de l'espace extérieur.

Systems designed to provide comfort, control and safety in the daily use of outdoor spaces.

Selon le modèle et sa configuration, le système de motorisation peut être complété par des télécommandes, des commandes murales ou des solutions de domotique, offrant différents niveaux de contrôle manuel ou automatique. Notre équipe vous conseille dans le choix de l'option la plus adaptée à chaque projet, en garantissant une intégration fiable, discrète et durable.

Depending on the model and its configuration, the motorisation system can be complemented with remote controls, wall controls or home automation solutions, offering different levels of manual or automatic control. Our team advises on selecting the most suitable option for each project, ensuring reliable, discreet and long-lasting integration.

La gamme de moteurs, capteurs et commandes présentée est indicative et fait partie d'une offre plus large, adaptable aux besoins techniques et esthétiques de chaque installation, pour profiter de l'extérieur avec continuité et sérénité.

The range of motors, sensors and controls shown is indicative and forms part of a broader offer, adaptable to the technical and aesthetic needs of each installation, to enjoy the outdoors with continuity and calm.

MOTORES MOTORES



Moteur permettant l'ouverture et la fermeture du parasol

Motor that enables the opening and closing of the parasol

SENSORES SENSORES



Capteur de vent

Wind sensor

CONTROL REMOTO COMANDO REMOTO



Commande de 1 à 9 canaux avec possibilité de capteur

Control from 1 to 9 channels with sensor option

DOMOTIQUE *HOME AUTOMATION*

APP ALTANA TELECO



Google Play



Contrôlez la lumière et le mouvement, définissez des ambiances et vivez vos espaces extérieurs à votre manière avec **Altana Teleco**. Une application intuitive qui connecte vos parasols intelligents et vous permet de créer des scénarios depuis votre smartphone, de façon simple et naturelle.

Control light and movement, define atmospheres and experience your outdoor spaces your way with **Altana Teleco**. An intuitive app that connects your smart parasols and allows you to create scenes from your smartphone, simply and naturally.

Allumez et éteignez
toutes les lumières
de vos parasols de
manière intelligente

*Turn on and off all
your parasols lights
in a smart way*

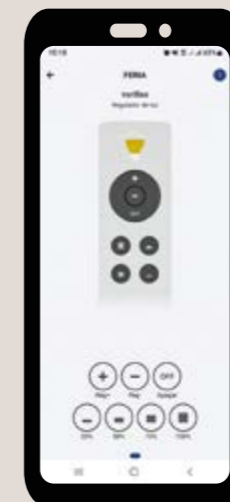

TABLEAUX DE DIMENSIONS AZORES PLUS AZORES PLUS SIZE TABLES

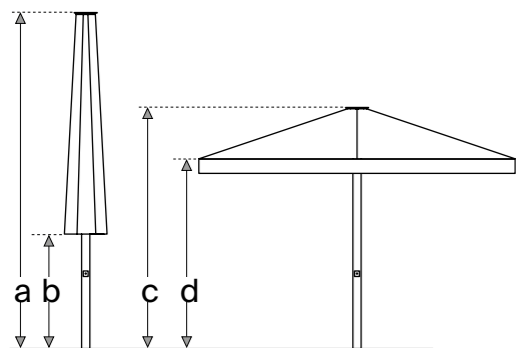

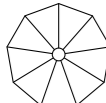
Modèle / Model	Mesures / Measures (m)	N° Baleines / Ribs (mm)	a (m)	b (m)	c (m)	d (m)
	Ø 6,50	12 - 30 x 60,5	5,06	1,76	3,60	2,50
	Ø 7,00	12 - 30 x 60,5	5,30	1,20	3,68	2,50
	Ø 7,50	12 - 30 x 60,5	5,26	1,44	3,77	2,50
	Ø 8,00	12 - 30 x 60,5	5,30	1,22	3,84	2,50

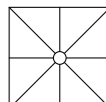
Modèle / Model	Mesures / Measures (m)	N° Baleines / Ribs (mm)	a (m)	b (m)	c (m)	d (m)
	6,0 x 6,0	12 - 30 x 60,5	5,06	0,84	3,56	2,50
	6,5 x 6,5	12 - 30 x 60,5	5,26	0,65	3,64	2,50
	7,0 x 7,0	12 - 30 x 60,5	5,26	0,30	3,73	2,50

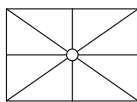
Modèle / Model	Mesures / Measures (m)	N° Baleines / Ribs (mm)	a (m)	b (m)	c (m)	d (m)
	6,5 x 4,5	12 - 30 x 60,5	5,16	1,18	3,62	2,50
	6,5 x 5,0	12 - 30 x 60,5	5,06	0,94	3,63	2,50
	6,5 x 5,5	12 - 30 x 60,5	5,16	0,88	3,62	2,50
	6,5 x 6,0	12 - 30 x 60,5	5,06	0,63	3,63	2,50
	7,0 x 5,0	12 - 30 x 60,5	5,22	0,65	3,65	2,50
	7,0 x 5,5	12 - 30 x 60,5	5,16	0,70	3,62	2,50
	7,0 x 6,0	12 - 30 x 60,5	5,26	0,64	3,72	2,50
	7,0 x 6,5	12 - 30 x 60,5	5,24	0,45	3,70	2,50
	8,0 x 6,0	12 - 30 x 60,5	5,26	0,26	3,69	2,50
	8,0 x 7,0	12 - 30 x 60,5	5,38	0,06	3,72	2,50

TABLEAUX DE DIMENSIONS AZORES AZORES SIZE TABLES

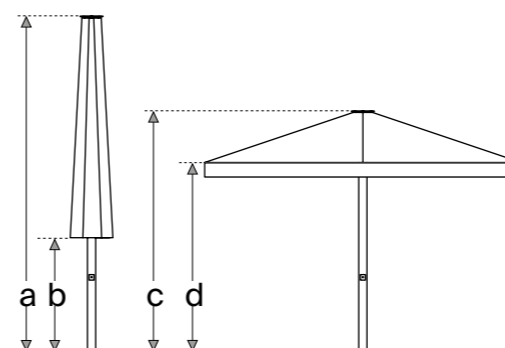

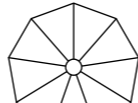
Modèle / Model	Mesures / Measures (m)	N° Baleines / Ribs (mm)	a (m)	b (m)	c* (m)	d* (m)
	2,5	8 - 20 x 40	3,08	1,85	2,80	2,40
	2,75	8 - 20 x 40	3,15	1,79	2,84	2,40
	3,0	8 - 20 x 40	3,23	1,74	2,88	2,40
	3,25	8 - 20 x 40	3,31	1,68	2,92	2,40
	3,5	8 - 20 x 40	3,38	1,63	2,96	2,40
	3,75	8 - 20 x 40	3,46	1,58	3,0	2,40
	4,0	8 - 20 x 40	3,54	1,53	3,04	2,40
	4,25	8 - 20 x 40	3,62	1,47	3,08	2,40
	4,5	8 - 20 x 40	3,69	1,42	3,11	2,40
	4,75	8 - 20 x 40	3,77	1,36	3,15	2,40
	5,0	8 - 20 x 40	3,85	1,31	3,19	2,40
	5,25	8 - 20 x 40	3,93	1,26	3,23	2,40
	5,5	10 - 20 x 40	4,80	1,20	3,27	2,40
	5,75	10 - 20 x 40	4,08	1,15	3,31	2,40
	6,0	12 - 20 x 40	4,16	1,10	3,35	2,40

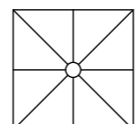
Modèle / Model	Mesures / Measures (m)	N° Baleines / Ribs (mm)	a (m)	b (m)	c* (m)	d* (m)
	2,5x2,5	8 - 20 x 40	4,00	2,28	2,80	2,40
	3,0x3,0	8 - 20 x 40	4,13	2,02	2,93	2,40
	3,5x3,5	8 - 20 x 40	4,19	1,71	2,96	2,40
	4,0x4,0	8 - 20 x 40	4,28	1,45	3,08	2,40
	4,5x4,5	8 - 20 x 40	4,34	1,16	3,15	2,40
	5,0x5,0	8 - 20 x 40	4,41	0,86	3,14	2,40
	5,5x5,5	12 - 20 x 40	4,49	0,60	3,30	2,40
	6,0x6,0	12 - 20 x 40	4,81	0,54	3,41	2,40

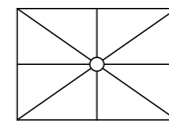
Modèle / Model	Mesures / Measures (m)	N° Baleines / Ribs (mm)	a (m)	b (m)	c* (m)	d* (m)
	3,0x2,5	8 - 20 x 40	4,00	2,08	3,30	2,40
	3,5x2,5	8 - 20 x 40	4,00	1,90	2,81	2,40
	3,5x3,0	8 - 20 x 40	4,18	1,88	2,98	2,40
	4,0x2,5	8 - 20 x 40	4,28	1,92	3,08	2,40
	4,0x3,0	8 - 20 x 40	4,41	1,86	3,21	2,40
	4,0x3,5	8 - 20 x 40	4,26	1,61	3,56	2,40
	4,5x2,5	8 - 20 x 40	4,17	1,63	2,97	2,40
	4,5x3,0	8 - 20 x 40	4,09	1,41	2,90	2,40
	4,5x3,5	8 - 20 x 40	4,16	1,33	2,96	2,40
	4,5x4,0	8 - 20 x 40	4,34	1,32	3,14	2,40
	5,0x2,5	8 - 20 x 40	4,41	1,57	3,17	2,40
	5,0x3,0	8 - 20 x 40	4,43	1,49	3,24	2,40
	5,0x3,5	8 - 20 x 40	4,44	1,36	3,24	2,40
	5,0x4,0	8 - 20 x 40	4,43	1,22	3,24	2,40
	5,0x4,5	8 - 20 x 40	4,43	1,05	3,23	2,40
	5,5x3,0	10 - 20 x 40	4,50	1,32	3,30	2,40
	5,5x3,5	10 - 20 x 40	4,50	1,20	3,30	2,40
5,5x4,0	10 - 20 x 40	4,50	1,05	3,30	2,40	
5,5x4,5	10 - 20 x 40	4,44	0,85	3,32	2,40	
5,5x5,0	10 - 20 x 40	4,50	0,75	3,32	2,40	
6,0x3,0	10 - 20 x 40	4,61	1,22	3,40	2,40	
6,0x3,5	10 - 20 x 40	4,63	1,10	3,46	2,40	
6,0x4,0	10 - 20 x 40	4,66	0,98	3,46	2,40	
6,0x4,5	10 - 20 x 40	4,66	0,83	3,46	2,40	
6,0x5,0	10 - 20 x 40	4,58	0,70	3,18	2,40	
6,0x5,5	12 - 20 x 40	4,77	0,67	3,40	2,40	

* Les parasols peuvent être fabriqués avec une augmentation de 10 cm de la longueur du mât, ce qui affecte la cote (c) et la hauteur libre de passage (d), qui sera de 2,50 m.

* Parasols can be manufactured with an additional 10 cm in mast length, affecting dimension (c) and the clear passage height (d), which will be 2.50 m.

TABLEAUX DE DIMENSIONS AZORES D AZORES D SIZE TABLES

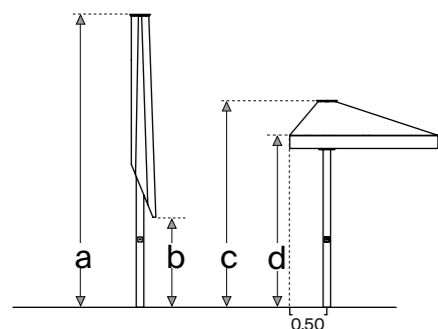

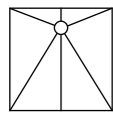
Modèle / Model	Mesures / N° Baleines / Measures (m) / Ribs (mm)	a (m)	b (m)	c* (m)	d* (m)
	2,0x2,0 6 - 20 x 40	4,09	2,30	2,90	2,40
	2,5x2,5 6 - 20 x 40	4,25	1,88	3,05	2,40
	3,0x3,0 6 - 20 x 40	4,25	1,31	3,23	2,40
	3,5x3,5 6 - 20 x 40	4,59	1,07	3,40	2,40

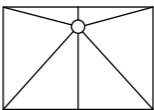
Modèle / Model	Mesures / N° Baleines / Measures (m) / Ribs (mm)	a (m)	b (m)	c* (m)	d* (m)
	2,0x2,5 6 - 20 x 40	4,25	2,22	3,05	2,40
	2,5x2,0 6 - 20 x 40	3,99	2,06	2,80	2,40
	3,0x1,5 6 - 20 x 40	4,09	2,25	2,77	2,40
	3,0x2,0 6 - 20 x 40	4,09	1,98	2,89	2,40
	3,0x2,5 6 - 20 x 40	4,25	1,75	3,05	2,40
	3,5x2,0 6 - 20 x 40	4,09	1,80	2,89	2,40
	3,5x2,5 6 - 20 x 40	4,26	1,62	3,09	2,40
	3,5x3,0 6 - 20 x 40	4,41	1,35	3,21	2,40
	4,0x2,0 6 - 20 x 40	4,08	1,61	2,88	2,40
	4,0x2,5 6 - 20 x 40	4,27	1,44	3,08	2,40
	4,0x3,0 6 - 20 x 40	4,41	1,18	3,21	2,40
	4,0x3,5 6 - 20 x 40	4,58	0,92	3,37	2,40
	4,5x2,0 6 - 20 x 40	4,16	1,49	2,90	2,40
	4,5x2,5 6 - 20 x 40	4,27	1,27	3,06	2,40
	4,5x3,0 6 - 20 x 40	4,41	1,03	3,21	2,40
	4,5x3,5 6 - 20 x 40	4,59	0,80	3,38	2,40
	5,0x2,0 6 - 20 x 40	4,13	1,25	2,91	2,40
	5,0x2,5 6 - 20 x 40	4,26	1,08	3,06	2,40

* Les parasols peuvent être fabriqués avec une augmentation de 10 cm de la longueur du mât, ce qui affecte la cote (c) et la hauteur libre de passage (d), qui sera de 2,50 m.

* Parasols can be manufactured with an additional 10 cm in mast length, affecting dimension (c) and the clear passage height (d), which will be 2.50 m.

TABLEAUX DE DIMENSIONS INDUS INDUS SIZE TABLES

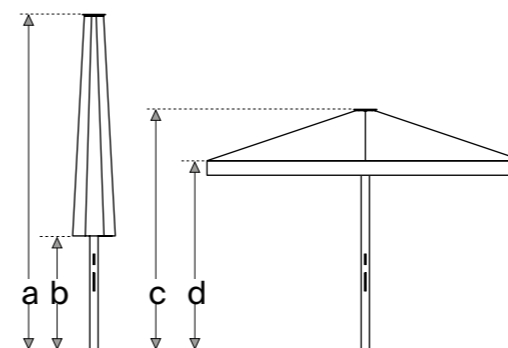

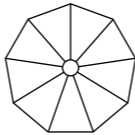
Modèle / Model	Mesures / N° Baleines / Measures (m) / Ribs (mm)	a (m)	b (m)	c* (m)	d* (m)
	2,00 8 - 20 x 30	3,38	2,40	2,65	2,30
	2,50 8 - 20 x 30	3,36	2,13	2,71	2,30
	3,00 8 - 20 x 30	3,53	2,00	2,81	2,30
	3,50 8 - 20 x 30	3,53	1,76	2,89	2,30
	4,00 8 - 20 x 30	3,52	1,52	2,88	2,30
	4,50 8 - 20 x 30	3,52	1,28	2,88	2,30

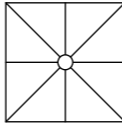
Modèle / Model	Mesures / N° Baleines / Measures (m) / Ribs (mm)	a (m)	b (m)	c* (m)	d* (m)
	2,0x2,0 8 - 20 x 30	3,38	2,00	2,65	2,30
	2,5x2,5 8 - 20 x 30	3,37	1,63	2,71	2,30
	3,0x3,0 8 - 20 x 30	3,52	1,42	2,81	2,30
	3,5x3,5 8 - 20 x 30	3,53	1,06	2,89	2,30
	4,0x4,0 8 - 20 x 30	3,55	0,72	2,90	2,30

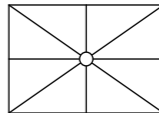
Modèle / Model	Mesures / N° Baleines / Measures (m) / Ribs (mm)	a (m)	b (m)	c* (m)	d* (m)
	2,5x1,5 6 - 20 x 30	3,37	1,79	2,72	2,30
	2,5x2,0 8 - 20 x 30	3,37	1,80	2,72	2,30
	3,0x1,5 6 - 20 x 30	3,46	1,81	2,84	2,30
	3,0x2,0 8 - 20 x 30	3,52	1,73	2,80	2,30
	3,0x2,5 8 - 20 x 30	3,61	1,67	2,82	2,30
	3,5x1,5 6 - 20 x 30	3,50	2,65	2,88	2,30
	3,5x2,0 8 - 20 x 30	3,60	1,59	2,87	2,30
	3,5x2,5 8 - 20 x 30	3,60	1,45	2,89	2,30
	3,5x3,0 8 - 20 x 30	3,61	1,31	2,89	2,30
	4,0x2,0 6 - 20 x 30	3,39	1,21	2,64	2,30
	4,0x2,5 8 - 20 x 30	3,75	1,37	2,97	2,30
	4,0x3,0 8 - 20 x 30	3,75	1,25	2,97	2,30
	4,0x3,5 8 - 20 x 30	3,75	1,08	2,97	2,30

* Les parasols peuvent être fabriqués avec une augmentation de 20 cm de la longueur du mât, ce qui affecte la cote (c) et la hauteur libre de passage (d), qui sera de 2,50 m.

* Parasols can be manufactured with an additional 20 cm in mast length, affecting dimension (c) and the clear passage height (d), which will be 2.50 m.

TABLEAUX DE DIMENSIONS INDUS D

INDUS D SIZE TABLES

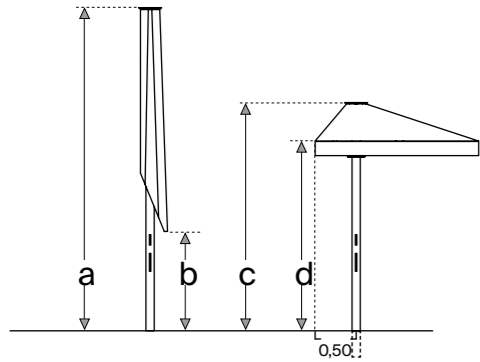

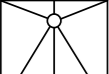
Modèle / Model	Mesures / Measures (m)	N° Baleines / Ribs (mm)	a (m)	b (m)	c* (m)	d* (m)
	2,0x2,0	6 - 20 x 30	3,50	1,72	2,80	2,30
	2,5x2,5	6 - 20 x 30	3,52	1,16	2,96	2,30
	3,0x3,0	6 - 20 x 30	3,80	0,86	3,13	2,30

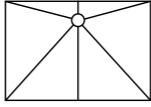
Modèle / Model	Mesures / Measures (m)	N° Baleines / Ribs (mm)	a (m)	b (m)	c* (m)	d* (m)
	2,0x2,5	5 - 20 x 30	3,60	1,40	2,80	2,30
	2,5x1,5	6 - 20 x 30	3,37	1,81	2,60	2,30
	2,5x2,0	6 - 20 x 30	3,61	1,67	2,81	2,30
	3,0x2,0	6 - 20 x 30	3,71	1,61	2,81	2,30
	3,0x2,5	6 - 20 x 30	3,71	1,20	2,97	2,30
	3,5x2,0	6 - 20 x 30	3,54	1,26	2,80	2,30
	3,5x2,5	6 - 20 x 30	3,66	1,05	2,96	2,30
	3,5x3,0	6 - 20 x 30	3,81	0,73	3,13	2,30
	4,0x2,0	6 - 20 x 30	3,70	1,24	2,81	2,30
	4,0x3,0	6 - 20 x 30	3,80	0,59	3,12	2,30

* Les parasols peuvent être fabriqués avec une augmentation de 20 cm de la longueur du mât, ce qui affecte la cote (c) et la hauteur libre de passage (d), qui sera de 2,50 m.

* Parasols can be manufactured with an additional 20 cm in mast length, affecting dimension (c) and the clear passage height (d), which will be 2.50 m.

TABLEAUX DE DIMENSIONS IBIZA

IBIZA SIZE TABLES

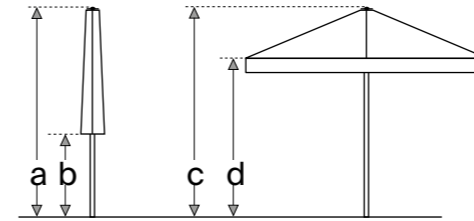

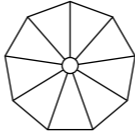
Modèle / Model	Mesures / Measures (m)	N° Baleines / Ribs (mm)	a (m)	b (m)	c (m)	d (m)
	2,00	8 - 16 x 32	2,66	2,1	2,66	2,30
	2,50	8 - 16 x 32	2,75	1,90	2,75	2,30
	3,00	8 - 16 x 32	2,80	1,88	2,80	2,30
	3,50	8 - 16 x 32	2,85	1,72	2,85	2,30
	4,00	8 - 16 x 32	2,90	1,68	2,90	2,30

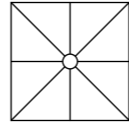
Modèle / Model	Mesures / Measures (m)	N° Baleines / Ribs (mm)	a (m)	b (m)	c (m)	d (m)
	1,5x1,5	8 - 16 x 32	2,54	2,10	2,54	2,30
	2,0x2,0	8 - 16 x 32	2,67	1,28	2,67	2,30
	2,5x2,5	8 - 16 x 32	2,75	1,56	2,75	2,30
	3,0x3,0	8 - 16 x 32	2,85	1,28	2,85	2,30
	3,5x3,5	8 - 16 x 32	2,97	0,67	2,97	2,30

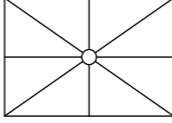
Modèle / Model	Mesures / Measures (m)	N° Baleines / Ribs (mm)	a (m)	b (m)	c (m)	d (m)
	2,0x1,5	8 - 16 x 32	2,68	1,45	2,68	2,30
	2,5x2,0	8 - 16 x 32	2,75	1,70	2,75	2,30
	3,0x2,0	8 - 16 x 32	2,82	1,43	2,82	2,30
	3,0x2,5	8 - 16 x 32	2,85	1,43	2,85	2,30
	3,5x2,5	8 - 16 x 32	2,85	1,35	2,85	2,30
	3,5x3,0	8 - 16 x 32	2,85	1,30	2,85	2,30
	4,0x3,0	8 - 16 x 32	2,99	1,00	2,99	2,30

* Les parasols peuvent être fabriqués avec une augmentation de 20 cm de la longueur du mât, ce qui affecte la cote (c) et la hauteur libre de passage (d), qui sera de 2,50 m.

* Parasols can be manufactured with an additional 20 cm in mast length, affecting dimension (c) and the clear passage height (d), which will be 2.50 m.

TABLEAUX DE DIMENSIONS IBIZA D

IBIZA D SIZE TABLES

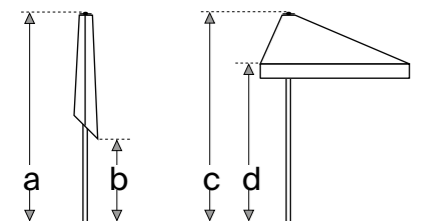

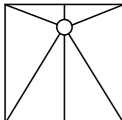
Modèle / Model	Mesures / Measures (m)	N° Baleines / Ribs (mm)	a (m)	b (m)	c (m)	d (m)
	1,5x1,5	5 - 16 X 32	2,97	0,80	2,97	2,30
	2,0x2,0	6 - 16 X 32	2,81	0,99	2,81	2,30
	2,5x2,5	6 - 16 X 32	2,98	0,65	2,98	2,30

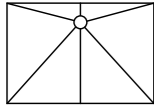
Modèle / Model	Mesures / N° Measures / Ribs (m)	Baleines / (mm)	a (m)	b (m)	c (m)	d (m)
	2,5x2,0	6 - 16 X 32	2,81	0,87	2,81	2,30
	3,0x1,5	6 - 16 X 32	2,65	0,87	2,65	2,30
	3,0x2,0	6 - 16 X 32	2,82	0,59	2,82	2,30
	3,0x2,5	6 - 16 X 32	2,86	0,33	2,86	2,30

* Les parasols peuvent être fabriqués avec une augmentation de 20 cm de la longueur du mât, ce qui affecte la cote (c) et la hauteur libre de passage (d), qui sera de **2,50 m**.

* Parasols can be manufactured with an additional 20 cm in mast length, affecting dimension (c) and the **clear passage height** (d), which will be **2.50 m**.

IASO®

Better Outside

© 2026 IASO. All rights reserved.



FABRICANT EUROPÉEN DE PARASOLS
EUROPEAN PARASOL MANUFACTURER

We believe in the *elegance* of engineering.

BASES

MÂTS INTERMÉDIAIRES INTERMEDIATE POLES

INTERNE
INTERNAL



EXTERNE
EXTERNAL



ENCASTRÉE RECESSED

AVEC TRAPPE RABATTABLE
WITH HINGED COVER

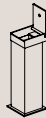

JARDINIÈRES PLANTER BOXES

FIBRE DE VERRE
GLASS FIBRE

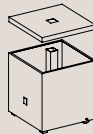

ACIER GALVANISÉ LAQUÉ
POWDER-COATED GALVANISED STEEL

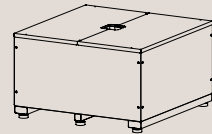

MÉTALLIQUE
METAL

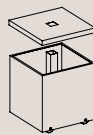

DE SUPERFICIE EN SURFACE

PLAQUE ANCRÉE AU SOL
ANCHOR PLATE FIXED TO GROUND

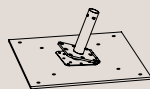

MOBILES AVEC ROULETTES
MOBILE BASES WITH WHEELS

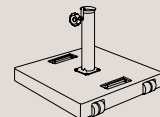

CADRE POUR DALLES
FRAME FOR STONES

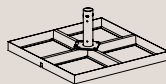

PLAQUE EMPILABLE
APILABLE SHEET METAL BASE

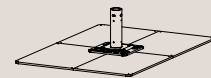

CROIX POUR DALLES
CROSS BASE FOR STONES

